

MACHINES POUR LE FROMAGE



MEIER Frères conçoit et fabrique des machines standards et spéciales destinées aux professionnels de l'agroalimentaire et de la distribution.

Les machines standards MEIER Frères, conçues et réalisées en France, sont compactes et silencieuses et permettent la réduction des TMS (Troubles Musculosquelettiques) au poste de travail. De conception fiable et robuste, leur simplicité d'utilisation assure une prise en main rapide par tous les opérateurs.

Les machines standards MEIER Frères sont idéales pour la coupe et la transformation des fromages.



NOS TRANCHEUSES A FROMAGE

Modèle compact

Référence : MCFC2

- Coupe à partir d'une ½ meule
- Encombrement réduit
- Intégrable dans un rayon produits laitiers
- Utilisation possible sur les marchés
- Facilement transportable

En option : table mobile avec 4 roues.



Grand modèle

Référence : MCC

- Coupe à partir d'une meule entière
- Facilement déplaçable

En option : Le plateau tournant situé à droite ou à gauche de l'opérateur permet de poser plusieurs sortes de fromages afin de présenter plus de choix aux clients.

Modèle Grossistes et Industrie

Référence MCE

- Coupe à partir d'une meule entière
- Coupe de 2 meules en une seule opération
- Course de coupe réglable pour limiter les temps de cycle





Travail facilité

- Coupe de pré emballé
- Coupe au détail
- Coupe tous les fromages difficiles à couper : comté, beaufort, parmesan, mimolette, edam, raclette, morbier, ...

Avantages

- Utilisation simple et prise en main rapide
- Très bonne qualité de coupe
- Coupe matérialisée par un laser
- Conception **fiable** et **résistante** : La coupe à l'horizontal permet de limiter les efforts

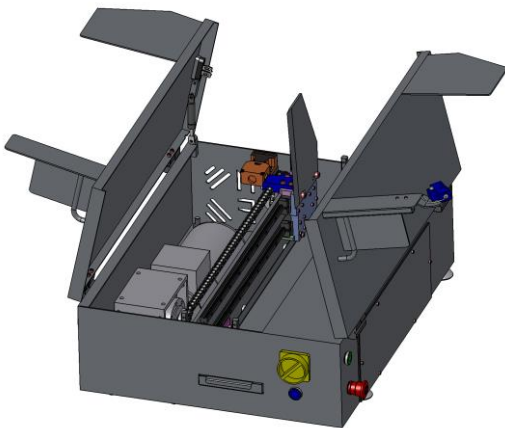
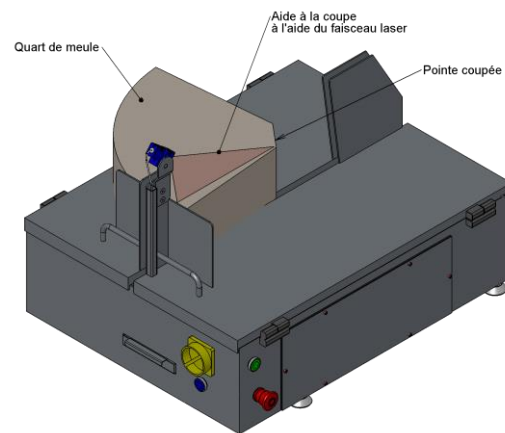

Entretien et hygiène

- Nettoyage facilité par la conception de la machine : accès facilité à la lame et présence d'un bac de récupération des copeaux
- Conforme aux normes d'hygiène
- Faible consommation de courant

Sécurité et environnement

- Matériel de très haut niveau de sécurité
- Amélioration du poste de travail
- Permet de réduire les **troubles musculosquelettiques (TMS)**
- Silencieuse

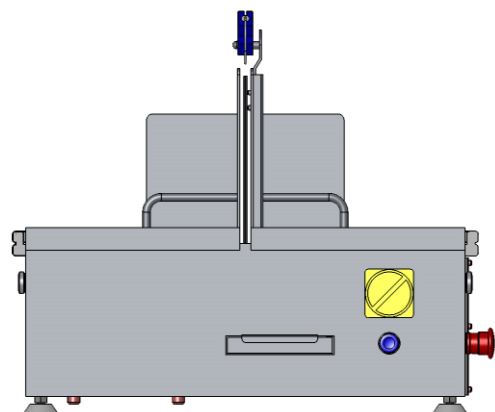



AUTRES MACHINES STANDARDS

Machine à cubes

Modèle MSCC



Machine à râper

Modèle RF01



Dispositif de coupe cubes et bâtonnets

Modèle DCR

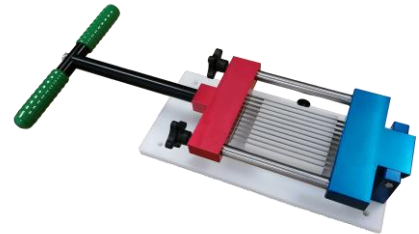

Support coupe raclette

Modèle SCR2



Table élévatrice

Modèle TEC



Machine de thermosoudage

Modèle TSO

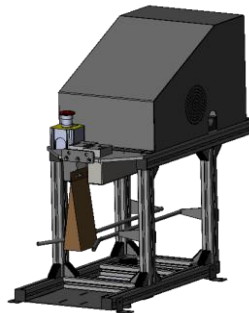

Lames d'écroutage

Modèle LE01



MACHINES SPECIALES

Pour toute demande spécifique ou globale, découvrez nos solutions "clé en main". Du cahier des charges à l'installation en passant par l'étude, la fabrication, le montage et la mise au point, MEIER Frères conçoit des solutions sur mesure.

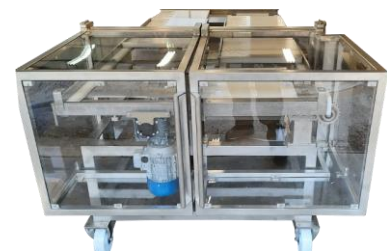

Machine de coupe de Brie